

We reserve all rights in this document and its subject matter. The recipient hereby acknowledges these rights and assures the use of this document only for the purpose it was delivered. © FMS

Dieses Dokument ist unser geistiges Eigentum. Es darf ohne unsere ausdrückliche Genehmigung weder kopiert, vervielfältigt oder verwendet, noch an Dritte weitergegeben werden. Zuwiderhandlung ist strafbar und wird strafrechtlich verfolgt. © FMS

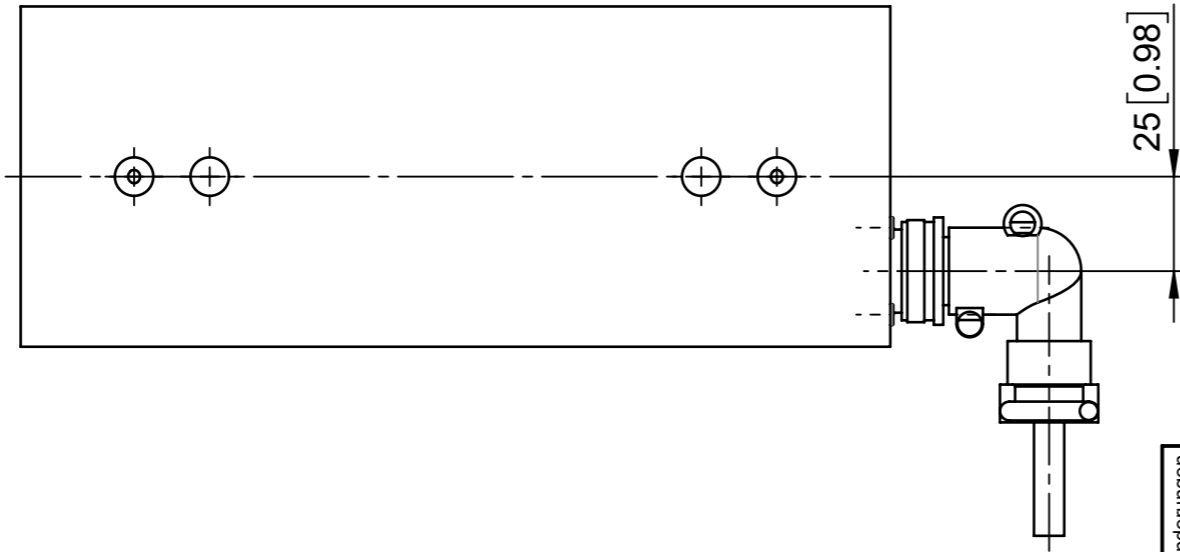
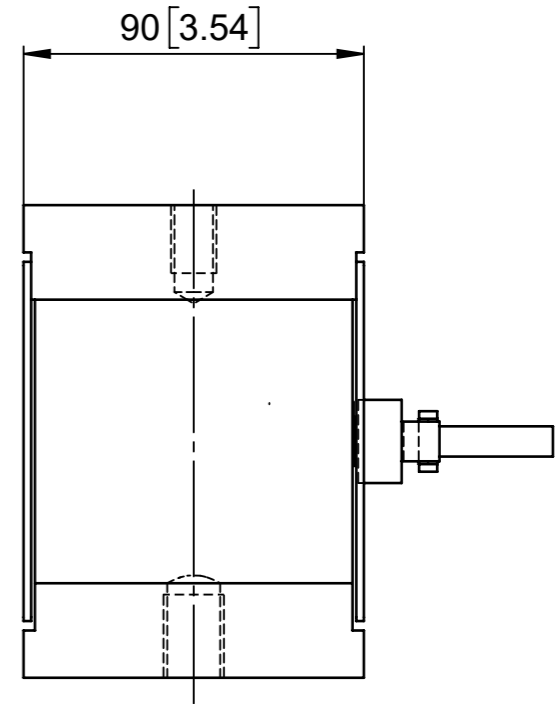
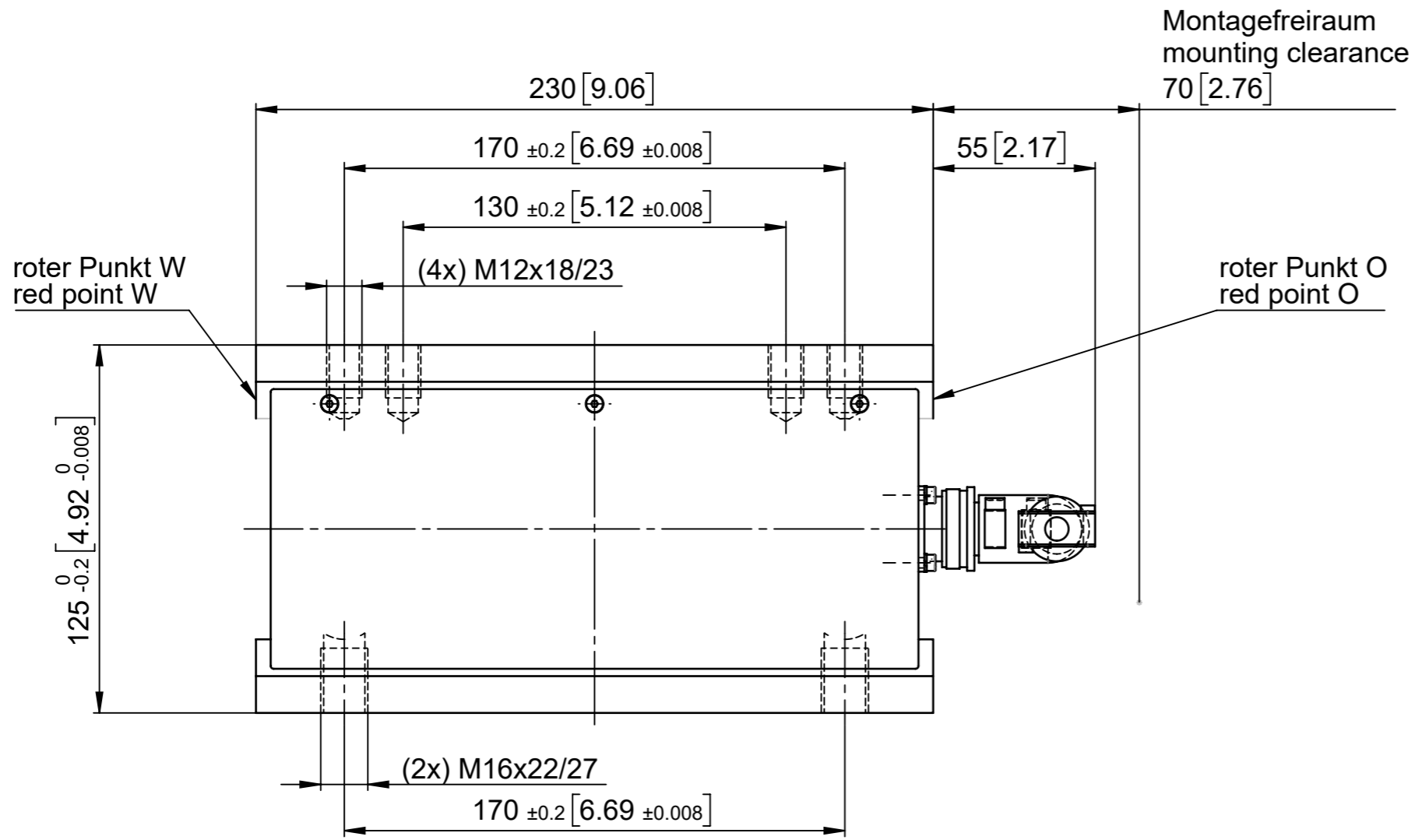

Änderungen	-	Erstausgabe	Erstellt	11.10.2019	Stefan Müller	Massstab 1:2
			Geprüft			
			Freigegeben	03.12.2019	D.Lenz	Blatt / Anz. 1 / 1
			Auftrags-Nr.			
Ohne sep. Stückliste <input type="checkbox"/>		Projekt	Status	Freigegeben		Format A3
Sep. Stückliste gleicher Nr. <input type="checkbox"/>		Artikel-Nr.	Ursprung	-		
Sep. Stückliste anderer Nr. <input type="checkbox"/>		Artikel-Nr.	Ersatz für	-		Revision -
Benennung UMGZ100.____.H.H14 Kraftmessblock			Zeichnungs-Nr. 50263			

Allgemeintoleranzen für Längenmasse		DIN ISO 2768-1						
Genauigkeitsgrad	Abmasse in mm für Nennmassbereiche							
	0,5 ... 3	> 3 ... 6	> 6 ... 30	> 30 ... 120	> 120 ... 400	> 400 ... 1000	> 1000 ... 2000	
m (mittel)	± 0.1	± 0.1	± 0.2	± 0.3	± 0.5	± 0.8	± 1.2	

