

We reserve all rights in this document and its subject matter. The recipient hereby acknowledges these rights and assures the use of this document only for the purpose it was delivered. © FMS

Dieses Dokument ist unser geistiges Eigentum. Es darf ohne unsere ausdrückliche Genehmigung weder kopiert, vervielfältigt oder verwendet, noch an Dritte weitergegeben werden. Zuwiderhandlung ist strafbar und wird strafrechtlich verfolgt. Copyright reserved! © FMS

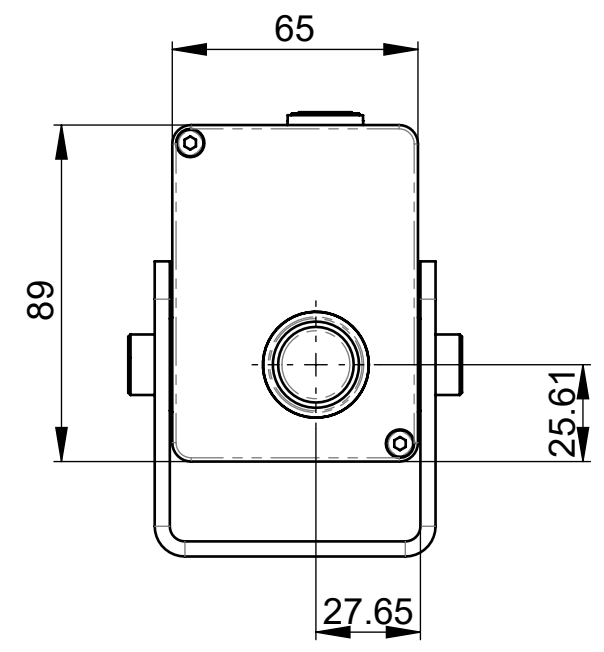
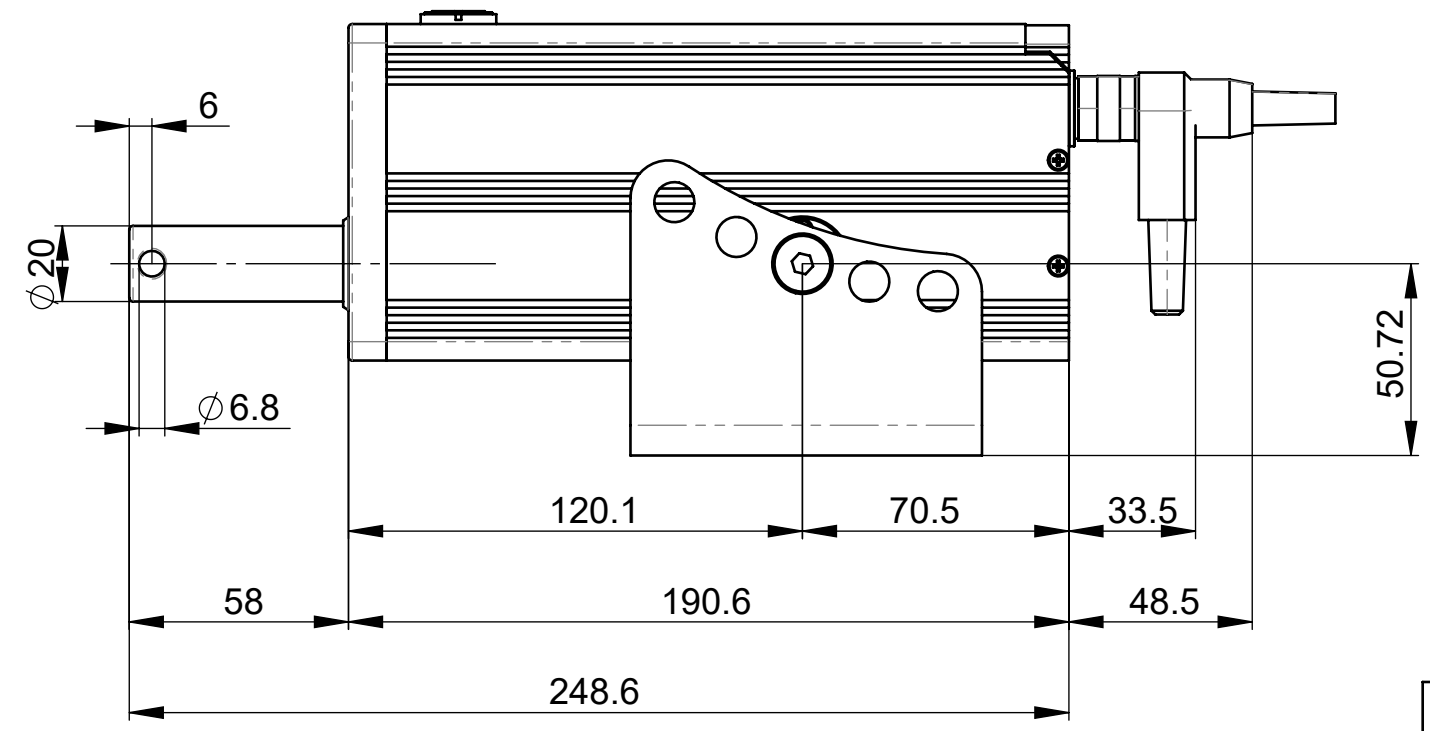
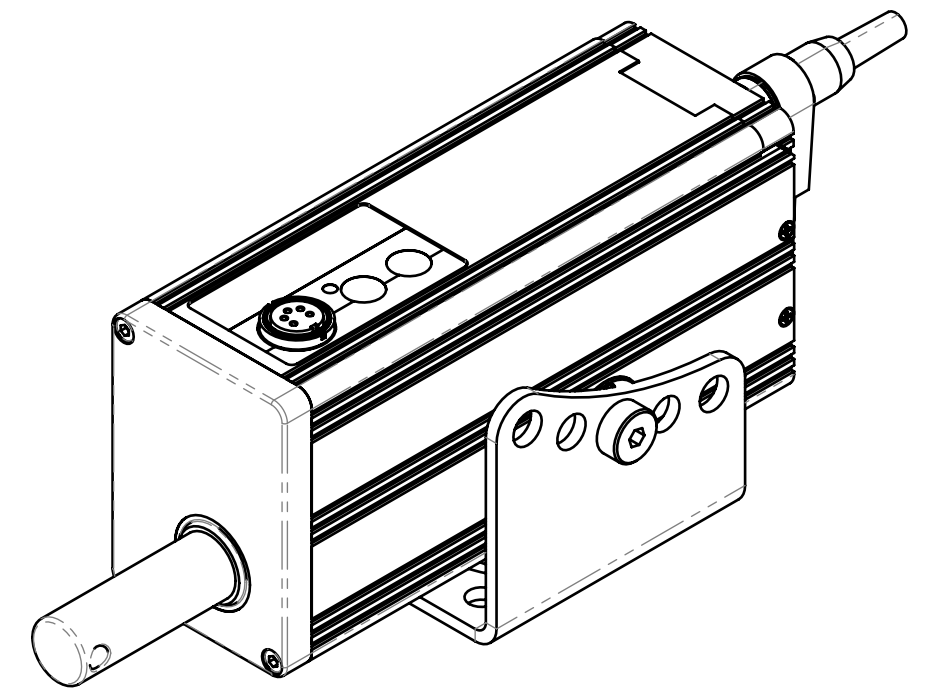
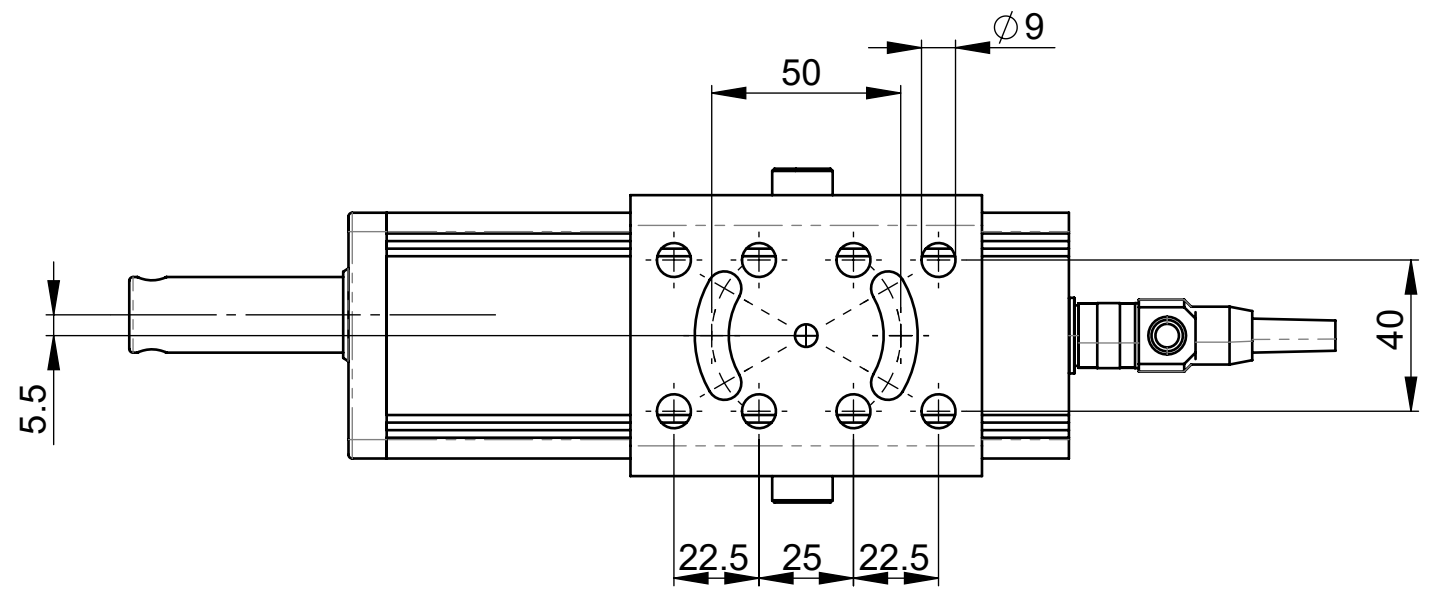

Änderungen	D	07.12.2023	DL	Optimierung Produktion	Erstellt	10.02.2023	D.Lenz	Massstab 1:2
	C	19.07.2023	DL	Optimierung nach Sitzung	Geprüft			
	B	28.06.2023	DL	Optimierung durch Produktion	Freigegeben	23.10.2024	D.Lenz	
	A	19.06.2023	DL	Optimierung nach Prototyp	Auftrags-Nr.			
Ohne sep. Stückliste <input type="checkbox"/>				Projekt	Status	Freigegeben		Blatt / Anz. 1 / 1
Sep. Stückliste gleicher Nr. <input type="checkbox"/>				PRJ-00070 Bremsantrieb mit Bosch	Ursprung	-	Format A3	
Sep. Stückliste anderer Nr. <input type="checkbox"/>				Artikel-Nr. -	Ersatz für	-	Revision D	
					RTM X42.BC.BA.B.600-24VDC			Zeichnungs-Nr. 31105397
					Bremsregelung 600N - 24VDC			
								Druckdatum: 23.10.2024

CAD-System: SOLIDWORKS